

Schema der Elektroanlage - Säule

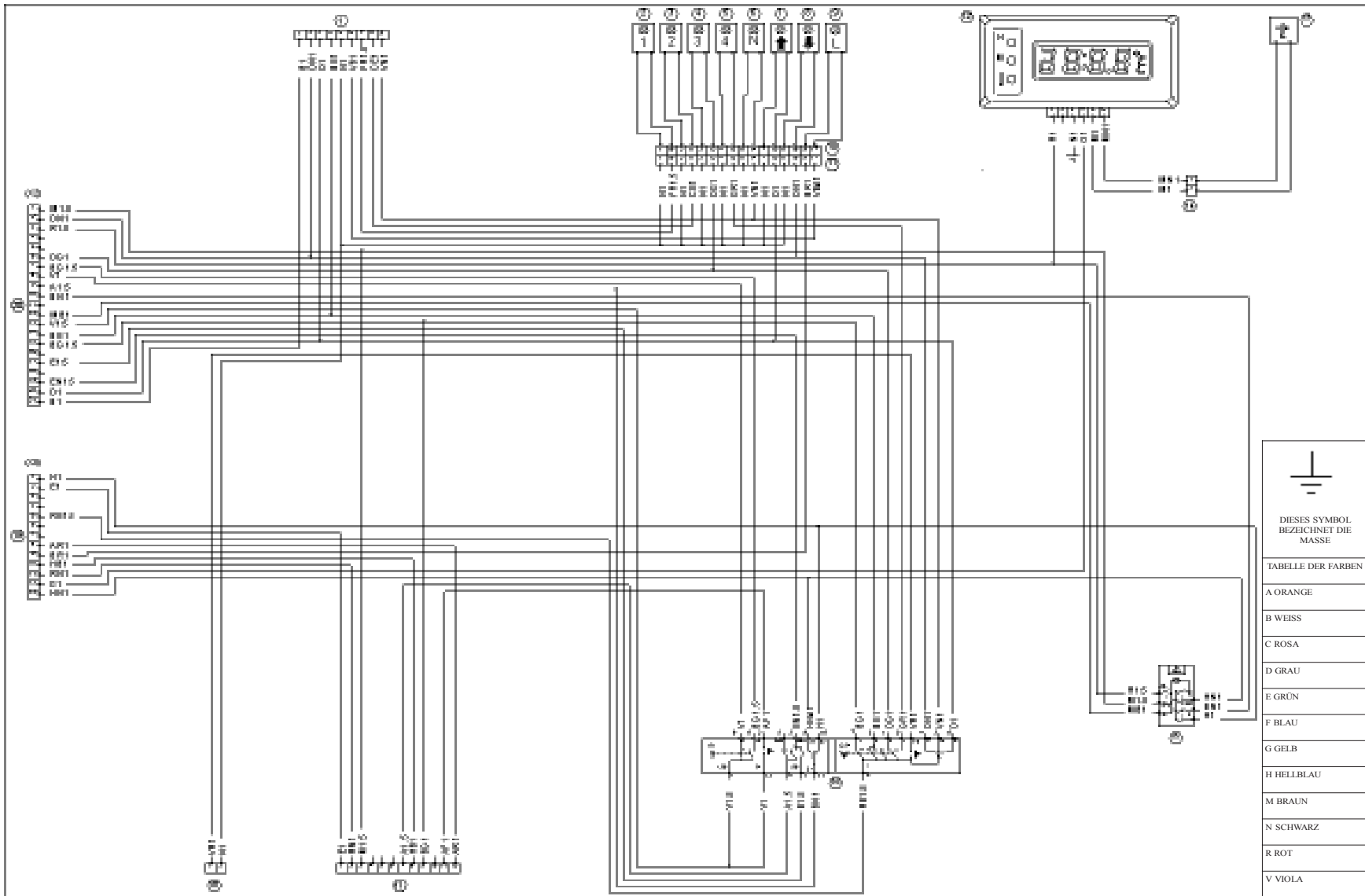

Schema der Elektroanlage - Seitliches Instrumentenbrett

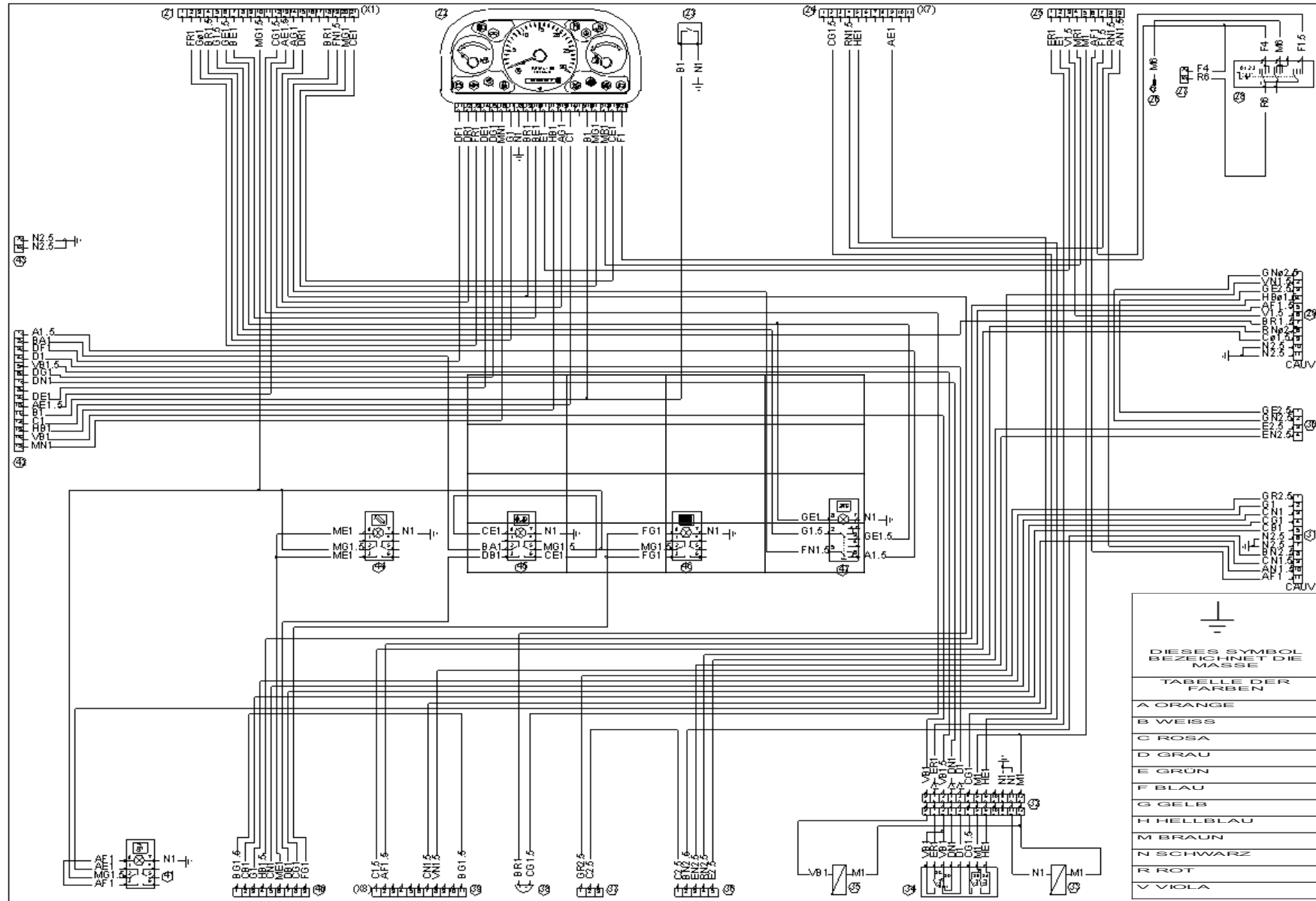

Schema Elektrische Anlage - Steuergruppe

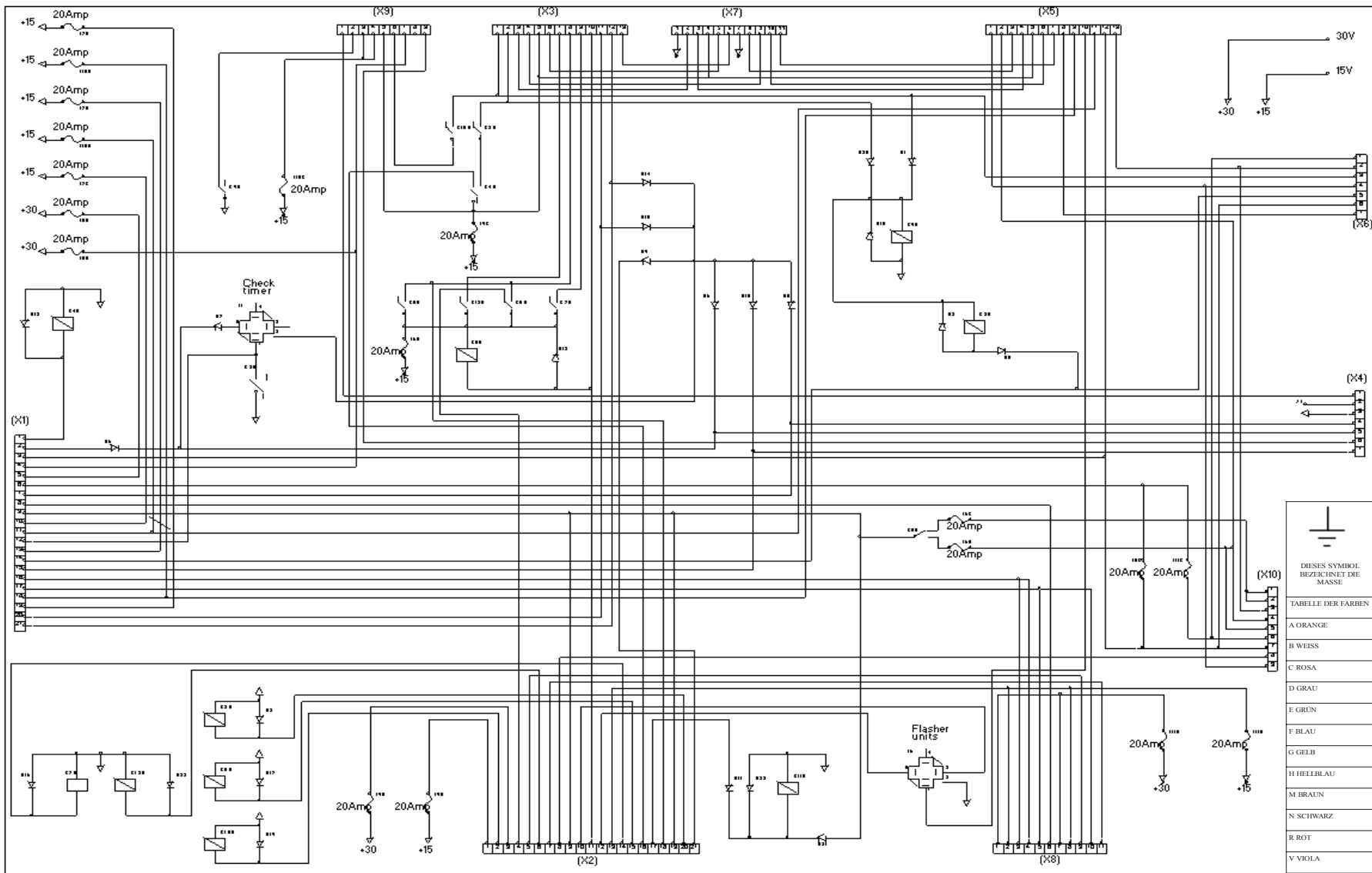

DEISES SYMBOL BEZEICHNET DIE MASSE

TABELLE DER FARBEN	
A	ORANGE
B	WEISS
C	ROSA
D	GRAU
E	GRÜN
F	BLAU
G	GELB
H	HELLBLAU
M	BRAUN
N	SCHWARZ
R	ROT
V	VIOLA



Schema der Elektroanlage - vordere Scheinwerfer

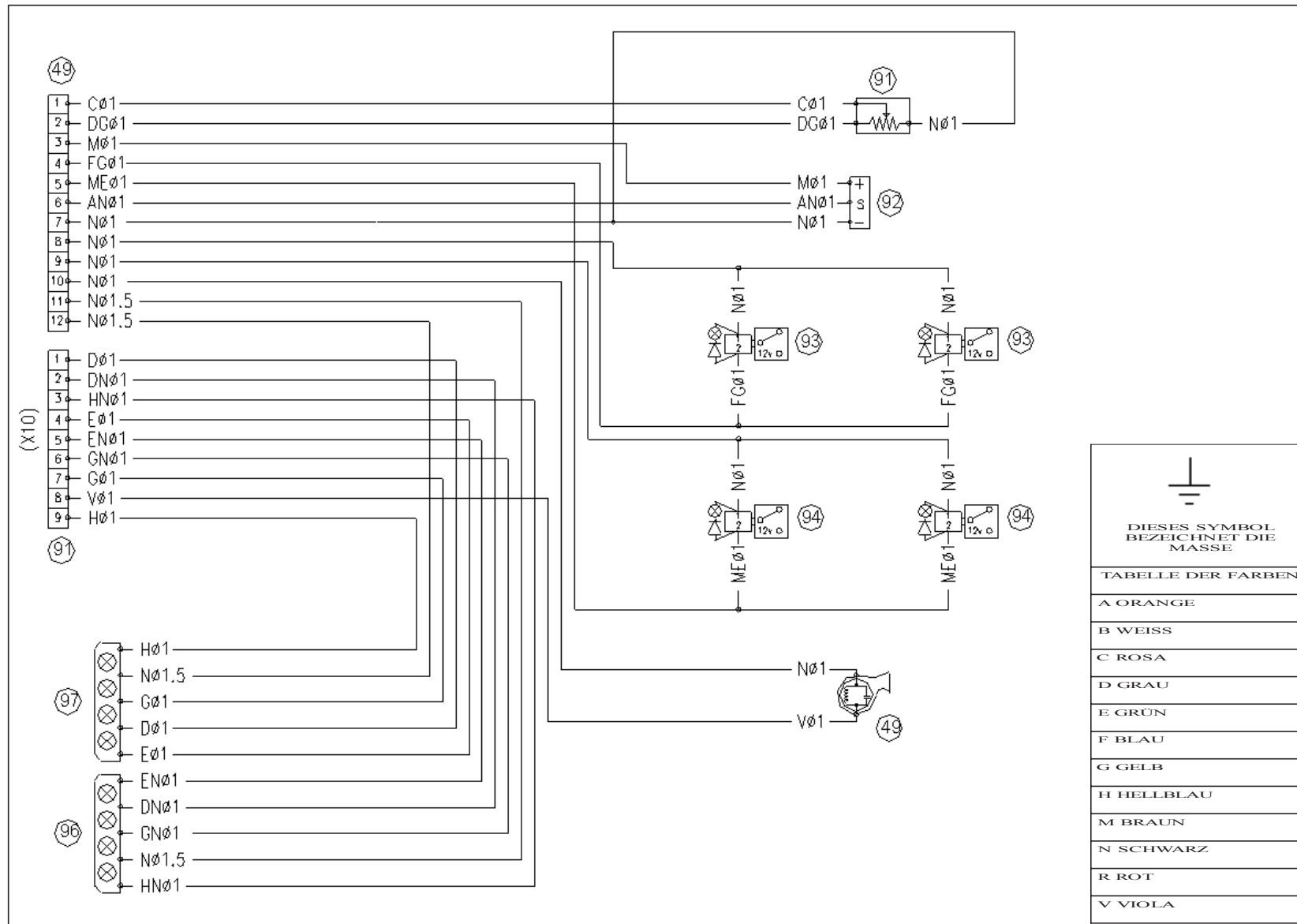

Schema der Elektroanlage - vordere Scheinwerfer

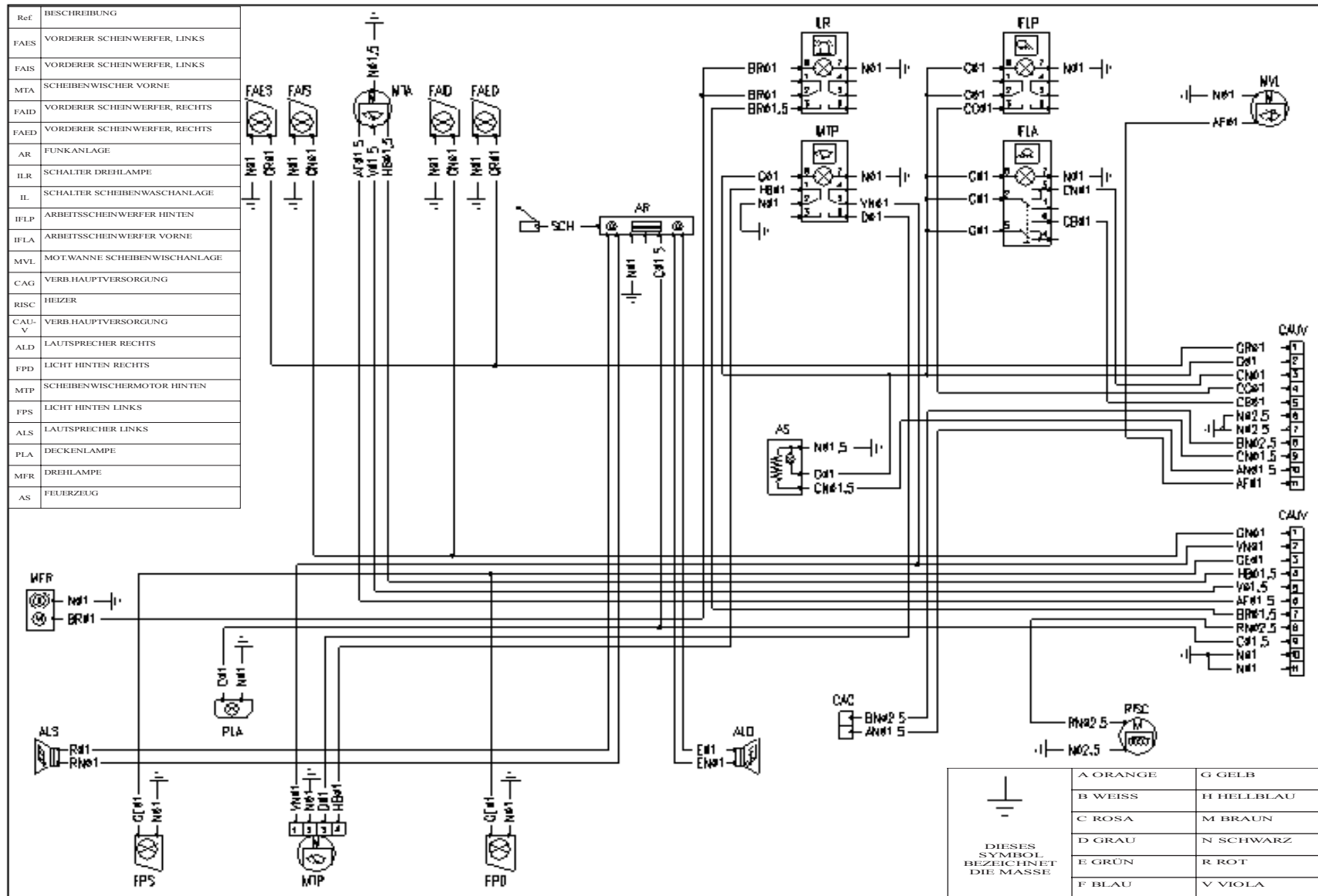

Schema der Elektroanlage - Hintere Motorlinie

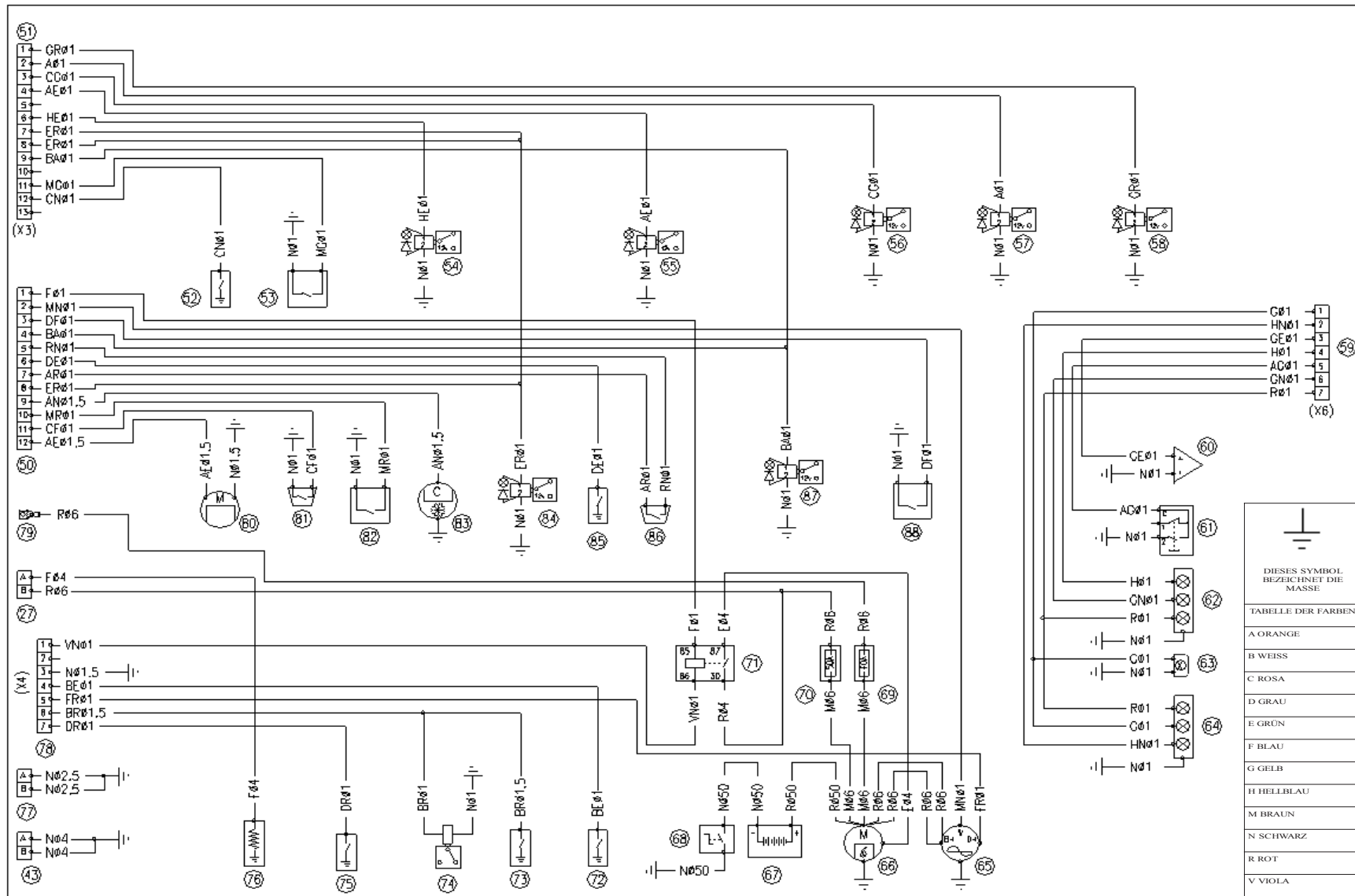

Schema der Elektroanlage - Sicherungen

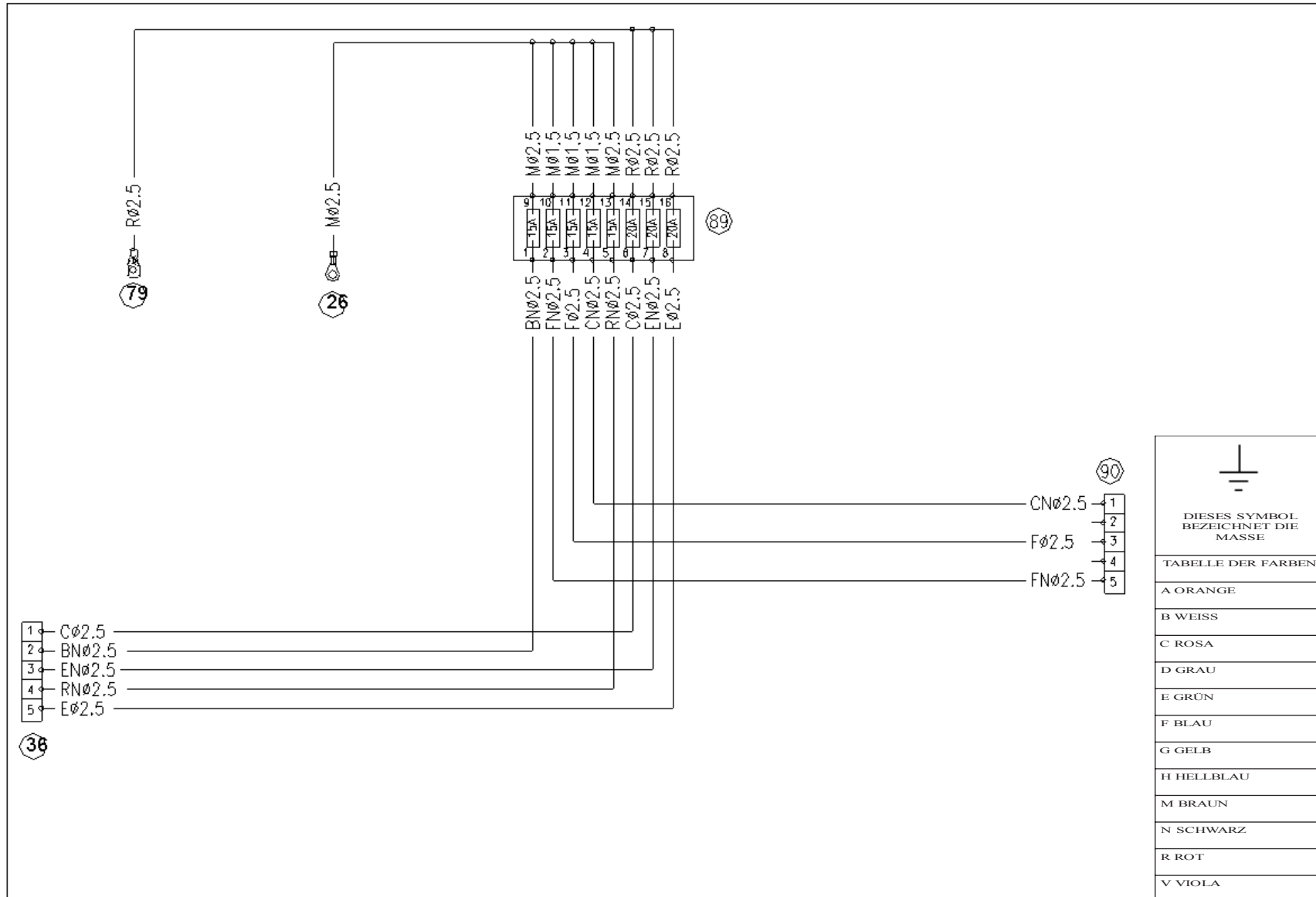

Schema der Elektroanlage- Relais

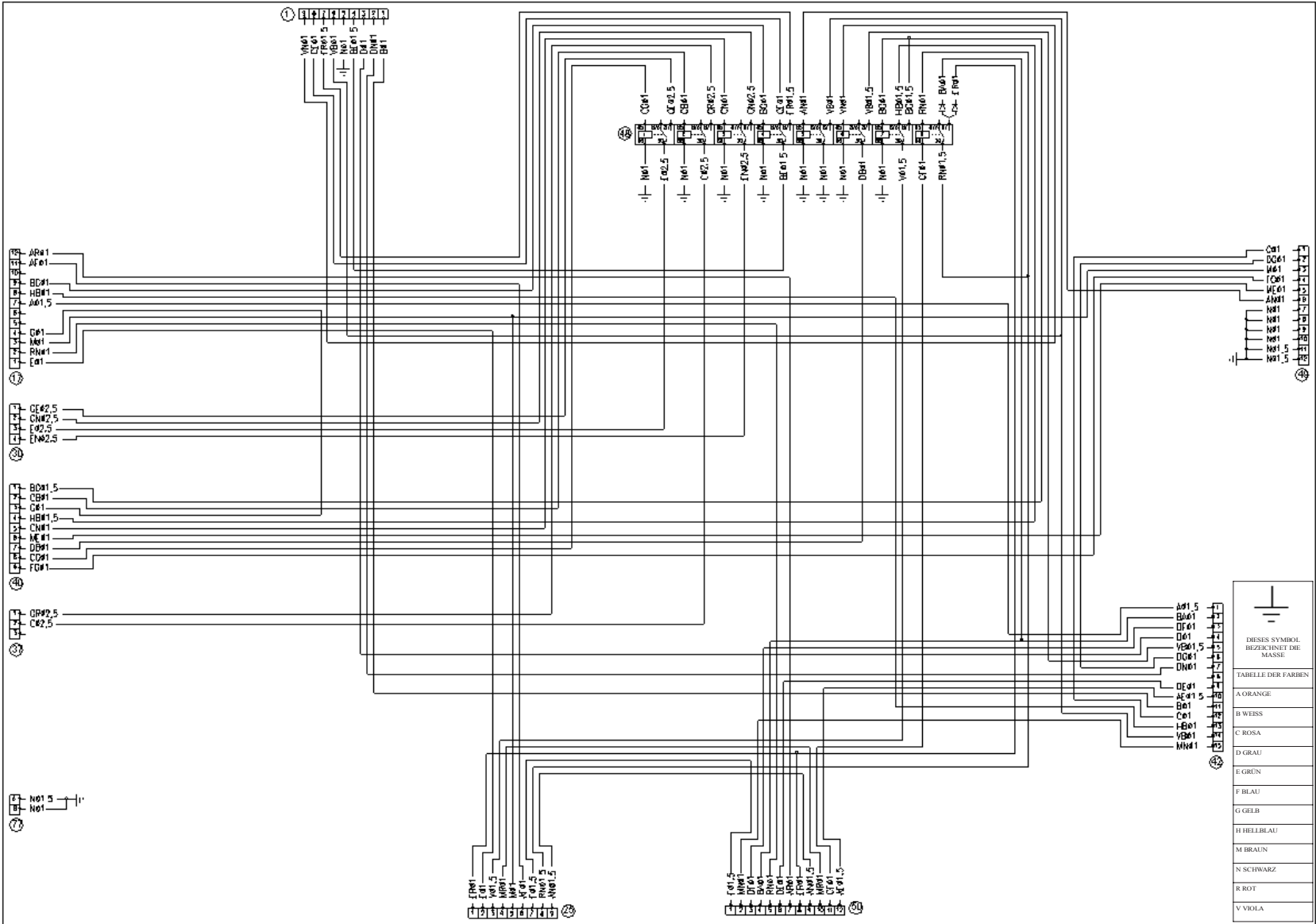

⊕

DISES SYMBOL
BEZEICHNET DIE
MASSE

TABELLE DER FARBEN

A	ORANGE
B	WEISS
C	ROSA
D	GRAU
E	GRÜN
F	BLAU
G	GELB
H	HELLBLAU
M	BRAUN
N	SCHWARZ
R	ROT
V	VIOLA



Schema der Elektroanlage – Beschreibung 1

BEZ.	BESCHREIBUNG
1	9-WEGE-STECKVERBINDER
2	KONTROLLAMPE 1. GANG
3	KONTROLLAMPE 2. GANG
4	KONTROLLAMPE 3. GANG
5	KONTROLLAMPE 4. GANG
6	SPIA FOLLE
7	KONTROLLAMPE VORWÄRTSGANG
8	KONTROLLAMPE RÜCKWÄRTSGANG
9	KONTROLLAMPE SENSOR SCHAUFELPLANIERSCHILD
10	17-WEGE-STECKVERBINDER KONTROLLAMPEN
11	17-WEGE-STECKDOSE KONTROLLAMPEN
12	INSTRUMENT THERMOMETER-UHR
13	TEMPERATURFÜHLER
14	2-WEGE-STECKVERBINDER TEMPERATURFÜHLER
15	NOTSCHALTER FAHRTRICHTANZEIGER
16	LICHTER- UND GETRIEBEUMSCHALTER
17	2-WEGE-STECKVERBINDER (SCHWARZ) ANLAGEANSCHLUSS
18	2-WEGE-STECKDOSE OPTIONALANSCHLUSS
19	13-WEGE-STECKVERBINDER ANLAGEANSCHLUSS (GELB) (X5)
20	21-WEGE-STECKVERBINDER ANLAGEANSCHLUSS (GELB) (X2)
21	21-WEGE-STECKVERBINDER ANSCHLUSS STEUERGRUPPE (X1)
22	STEUERTAFEL
23	SENSOR STAND BREM SFLÜSSIGKEIT
24	11-WEGE-STECKVERBINDER ANSCHLUSS STEUERGRUPPE (X2)
25	9-WEGE-STECKVERBINDER ANSCHLUSS LINIE SEITL. INSTRUMENTENBRETT
26	RING Æ 5 ANSCHLUSS SICHERUNGSLINIE
27	2-WEGE-STECKVERBINDER ANSCHLUSS LINIE SEITL. INSTRUMENTENBRETT
28	SCHALTER ZÜNDSCHÜSSEL
29	11-WEGE-STECKVERBINDER ANSCHLUSS STEUERGRUPPE
30	11-WEGE-STECKVERBINDER ANSCHLUSS STEUERGRUPPE
31	11-WEGE-STECKVERBINDER ANSCHLUSS KABINE
32	12-WEGE-STECKVERBINDER ANSCHLUSS MANIPULATOR VORSCHUB
33	ELEKTROMAGNET JOYSTICK-BLOCKIERUNG
34	JOYSTICK VORSCHUB
35	ELEKTROMAGNET JOYSTICK-BLOCKIERUNG
36	5-WEGE-STECKVERBINDER ANSCHLUSS LINIE SEITL. INSTRUMENTENBRETT
37	2-WEGE-STECKVERBINDER ANSCHLUSS LINIE SEITL. INSTRUMENTENBRETT
38	"BUZZER" ALARMSIGNAL
39	11-WEGE-STECKVERBINDER ANSCHLUSS STEUERGRUPPE (X8)
40	9-WEGE-STECKVERBINDER ANSCHLUSS LINIE SEITL. INSTRUMENTENBRETT
41	SCHALTER STRASSENVERKEHRSSICHERUNG
42	15-WEGE-STECKVERBINDER ANSCHLUSS LINIE SEITL. INSTRUMENTENBRETT
43	2-WEGE-STECKVERBINDER ANSCHLUSS LINIE SEITL. INSTRUMENTENBRETT
44	SCHALTER ZYLINDERBLOCKIERUNG
45	SCHALTER FREIGABE MANIPULATOR VORSCHUB
46	SCHALTER VORRICHTUNG GEGEN STAMPFBEWEGUNGEN
47	SCHALTER PARKLEUCHTE

BEZ.	BESCHREIBUNG
48	RELAIS-GRUPPE
49	12-WEGE-STECKVERBINDER ANSCHLUSS LINIE VORDERE SCHEINWERFER
50	12-WEGE-STECKVERBINDER ANSCHLUSS HINTERE MOTORLINIE
51	13-WEGE-STECKVERBINDER ANSCHLUSS STEUERGRUPPE (X3)
52	SENSOR HYDRAULIKÖLTEMPERATUR
53	SENSOR HYDRAULIKÖLFILTER VERSTOPFT
54	SOLENOIDVENTIL MANIPULATOR (AUF WUNSCH)
55	SOLENOIDVENTIL STRASSENVERKEHRSSICHERUNG
56	SOLENOIDVENTIL MANIPULATOR (AUF WUNSCH)
57	SOLENOIDVENTIL VORWÄRTSGANG
58	SOLENOIDVENTIL RÜCKWÄRTSGANG
59	9-WEGE-STECKVERBINDER ANSCHLUSS STEUERGRUPPE (X6)
60	SIRENE RÜCKWÄRTSGANG
61	SCHALTER FESTSTELLBREMSE
62	LICHT Hinten Rechts
63	LICHT NUMMERN Schild
64	LICHT Hinten Links
65	GENERATOR
66	ANLASSER
67	BATTERIE 12 v
68	BATTERIETRENNSCHALTER
69	MAXI-SICHERUNG ZUM SCHUTZ DER ANLAGE
70	MAXI-SICHERUNG ZUM SCHUTZ DES ANLASS-RELAIS
71	RELAIS ANLASSEN
72	SENSOR WASSERTEMPERATURKONTROLLAMPE
73	SENSOR KALTANLASSEN
74	SOLENOIDVENTIL MOTORSTOPP
75	SENSOR MOTORÖLDRUCK
76	THERMOANLASSER
77	2-WEGE-STECKVERBINDER ANSCHLUSS
78	2-WEGE-STECKVERBINDER ANSCHLUSS STEUERGRUPPE (X4)
79	RING Æ ANSCHLUSS SICHERUNGSLINIE
80	MOTOR PNEUMATISCHER SITZ
81	DRUCKSCHALTER HYDROLENKUNG
82	DRUCKSENSOR DRUCKSPEICHER FÜR BREMSEN UND HYDRAULIKÖL
83	KOMPRESSOR CLIMA-ANLAGE
84	SOLENOIDVENTIL 1. GANG
85	SENSOR WASSERTEMPERATUR
86	HYDROSTOPP
87	SOLENOIDVENTIL 2. GANG
88	SENSOR LUFTFILTER VERSTOPFT



Schema der Elektroanlage – Beschreibung 2

BEZ.	BESCHREIBUNG
89	SICHERUNGSKASTEN
90	5-WEGE-STECKDOSE ANSCHLUSS SICHERUNGSKASTEN
91	TREIBSTOFFSTANDANZEIGER
92	AUSLEGERSENSOR
93	SOLENOIDVENTIL VORRICHTUNG GEGEN STAMPFBEWEGUNGEN
94	SOLENOIDVENTIL ZYLINDERBLOCKEIRUNG
95	HUPE
96	VORDERER SCHEINWERFER LINKS
97	VORDERER SCHEINWERFER, RECHTS
98	9-WEGE-STECKVERBINDER ANSCHLUSS STEUERGRUPPE (X10)
99	
100	

Schema der Elektroanlage – Verbindungsstücke

	21-Wege-Steckverbinder X1
1	AUF WUNSCH
2	KONTROLLAMPEGENERATOR
3	BELEUCHTUNGSTRUMENT
4	SPESUNGSCHEIBENWISCHER
5	SPESUNGSCHEIBENWISCHER
6	SCHEIBENWISCHER
7	KONTROLLAMPE
8	AUF WUNSCH
9	AUF WUNSCH
	SPESUNGSCHEIBENWISCHER
10	VORRÜCKUNGSSCHALTER
11	AUF WUNSCH
	'HILF' ALARMSIGNAL
13	SPESUNGSCHEIBENWISCHER
14	KONTROLLAMPE
15	KONTROLLAMPE
16	AUF WUNSCH
17	AUF WUNSCH
18	SPESUNGSCHEIBENWISCHER
19	SPESUNGSCHEIBENWISCHER
20	KONTROLLAMPE
21	KONTROLLAMPE
	21-Wege-Steckverbinder X2
	SPESUNGSCHEIBENWISCHER
1	VORSCHUB
2	RÜCKWÄRTSGANG
3	SPESUNGSTRUMENT
4	AUF WUNSCH
5	AUF WUNSCH
6	3. GANG
7	1. GANZSCHWELLENWISCHER
8	SPESUNGSCHEIBENWISCHER
9	AUF WUNSCH
10	AUSSEIZENFUNKTIONSWEISEFAHRRICHTUNGSANZEIGER
11	AUF WUNSCH
12	SPESUNGSCHEIBENWISCHER
13	SPESUNGSCHEIBENWISCHER
14	2. GANG
15	1. GANG
16	AUF WUNSCH
17	SPESUNGSCHEIBENWISCHER
18	AUF WUNSCH
19	SPESUNGSCHEIBENWISCHER

20	VORWÄRTSGANG
21	SENSOR STAND BREMSFLÜSSIGKEIT
	13-Wege-Steckverbinder X3
1	SOLENOIDVENTIL RÜCKWÄRTSGANG
2	SOLENOIDVENTIL VORWÄRTSGANG
3	SOLENOIDVENTIL MANIPULATOR (AUF WUNSCH)
4	SOLENOIDVENTIL STRASSENVERKEHRSSICHERUNG
5	AUF WUNSCH
6	SOLENOIDVENTIL MANIPULATOR (AUF WUNSCH)
7	SOLENOIDVENTIL 1. GANG
8	SOLENOIDVENTIL 1. GANG
9	SOLENOIDVENTIL 2. GANG
10	AUF WUNSCH
11	SENSOR HYDRAULIKÖLFILTER VERSTOPFT
12	SENSOR HYDRAULIKÖLTEMPERATUR
13	AUF WUNSCH
	7-Wege-Steckverbinder X4
1	ANZUGRELAIS ANLASSEN
2	AUF WUNSCH
3	MAASSE
4	SENSOR WASSERTEMPORATURKONTROLLAMPE
5	KONTROLLAMPE GENERATOR
	SENSOR KALTANLASSEN, SOLENOIDVENTIL
6	MOTORSTOPP
7	SENSOR MOTORÖLDRUCK
	13-Wege-Steckverbinder X5
1	FAHRTRICHTUNGSANZEIGER RECHTS
2	KONTROLLAMPE FERNLICHT
3	AUF WUNSCH
4	AUF WUNSCH
5	SPEISUNG UMSCHALTER VORSCHUB
6	AUF WUNSCH
7	AUF WUNSCH
8	STOPPLICHT
9	KONTROLLAMPE RÜCKWÄRTSGANG
10	KONTROLLAMPE FAHRTRICHTUNGSANZEIGER
11	SPEISUNG HYDROSTOPP
12	BELEUCHTUNGSTRUMENT THERMOMETER-UHR
13	FAHRTRICHTUNGSANZEIGER LINKS

	7-Wege-Steckverbinder X6
1	HINTERE PARKLEUCHTE LINKS, LICHT AUTOKENNZEICHEN
2	FAHRTRICHTUNGSANZEIGER LINKS
3	SIRENE RÜCKWÄRTSGANG
4	FAHRTRICHTUNGSANZEIGER RECHTS
5	FESTSTELLBREMSE
6	HINTERE PARKLEUCHTE RECHTS
7	STOPP-LICHTE
	11-Wege-Steckverbinder X7
1	AUF WUNSCH
2	SOLENOIDVENTIL ÖFFNUNG
3	SCHNELLKUPPLUNG
4	HAUPTSPEISUNG STEUERGRUPPE
5	SOLENOIDVENTIL SCHLIESSUNG
6	SCHNELLKUPPLUNG
7	AUF WUNSCH
8	AUF WUNSCH
9	SENSOR VORNE
10	AUF WUNSCH
11	AUF WUNSCH
	11-Wege-Steckverbinder X8
1	SPEISUNG FUNKANLAGE, DECKENLAMPE IN DER KABINE
2	SPEISUNG MOTOR SCHEIBENWISCHER VORNE /HINTEN
3	AUF WUNSCH
4	AUF WUNSCH
5	AUF WUNSCH
6	AUF WUNSCH
7	SPEISUNG FEUERZEUG
8	SPEISUNG SCHALTER SCHEIBENWISCHER VORNE, MOTOR SCHEIBENWISCHER VORNE
9	AUF WUNSCH
10	AUF WUNSCH
11	RÜCKKEHR SCHEIBENWISCHER VORNE

	9-Wege-Steckverbinder X9
	VERBINDUNG DIEBSTAHLSSCHUTZ (AUF WUNSCH)
	9-Wege-Steckverbinder X10
1	ABBLENDLICHT RECHTS
2	ABBLENDLICHT LINKS
	VORDERER FAHRTRICHTUNGSANZEIGER LINKS
4	FERNLICHT RECHTS
5	FERNLICHT LINKS
6	VORDERE PARKLEUCHTE LINKS
7	VORDERE PARKLEUCHTE RECHTS
8	HUPE
9	FAHRTRICHTUNGSANZEIGER RECHTS

